

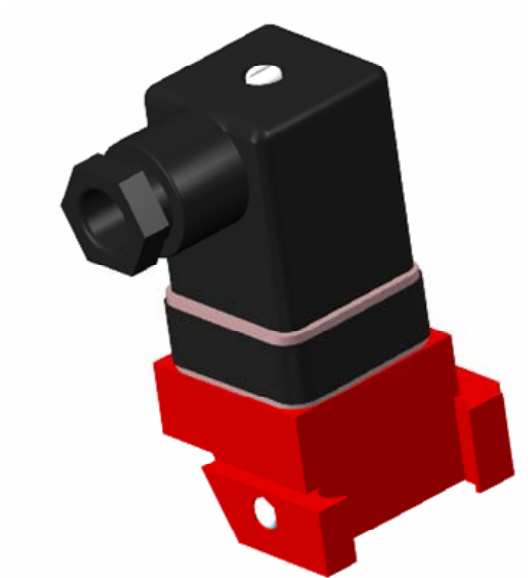

Manual de instrucciones



INTRODUCCIÓN

El PT-AMR es un automatismo bi-estable activado por el flotador del caudalímetro. Se puede suministrar como un automatismo que está normalmente abierto cuando el flotador está por debajo del punto de consigna (PT-AMR NA), o normalmente cerrado en las mismas condiciones (PT-AMR NC).

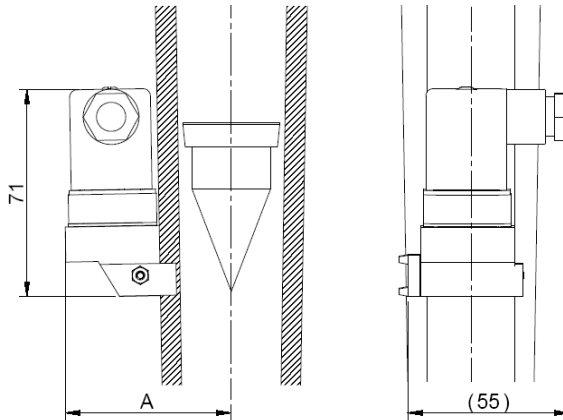

PTM / PSM

DN	15	20
	1/2"	3/4"
A	47	52

PT / PS

DN	15	20	25	40	50	65	80
	1/2"	3/4"	1"	1 1/2"	2"	2 1/2"	3"
A	47	52	62	70	70	90	90

6000

DN	15-20	20-25	40(1)	40(2)	50	65-80
	1/2"-3/4"	3/4"-1"	1 1/2"	1 1/2"	2"	2 1/2"-3"
A	48	51.5	61	67.5	80	94

CONEXIÓN ELÉCTRICA

Para la instalación eléctrica debe emplearse manguera con cables múltiples, y no cables sueltos, para garantizar la estanqueidad del prensaestopas. El conector está provisto de un prensaestopas PG9 que permite el empleo de cables de 4,5 mm a 7 mm diámetro. los terminales 1 y 2 del conector están conectados a los dos extremos del reed.

En el conector hembra:

- Terminal 1: Contacto del sensor reed
- Terminal 2: Contacto del sensor reed
- Terminal 3: Sin conexión
- Earth terminal: Sin conexión

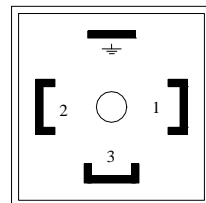

Asegurarse que no se sobrepasen los límites eléctricos del reed. Si debe conmutar cargas elevadas, utilice un relé auxiliar.

Cuando la carga es inductiva, por ejemplo bobinas de relés o electro-válvulas, debe proteger los contactos del reed contra sobretensiones.

Con una alimentación de corriente continua, debe emplearse un diodo conectado según el esquema.

Con alimentación de corriente alterna, puede emplearse un circuito RC como el dado, aunque un varistor (VDR) es mejor y mas fácil de seleccionar el valor correcto. El VDR debe tener una tensión de conducción 1,5 veces mayor que la tensión alterna rms de alimentación. Los varistores especifican la tensión rms de trabajo, por ejemplo un varistor S05K25 tendrá 25 V_{rms} de tensión de trabajo y una tensión de conducción de 39 V a 1 mA.

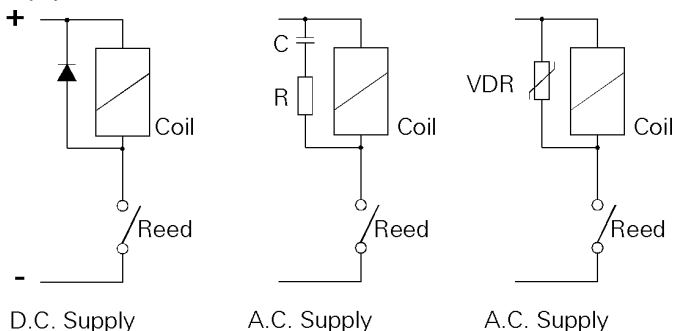

La instalación eléctrica debe estar provista de un fusible o disyuntor para proteger el reed de sobrecargas.

Cuando se instala el conector, asegurese que el prensaestopas (A) cierra sobre el cable y que el conector (B) con su junta de goma (C) queda bien apretado para mantener el nivel de protección IP-65.

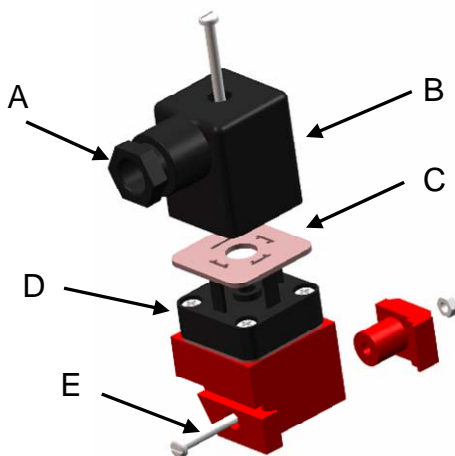

OPERACIÓN

Para instalar el PT-AMR en el caudalímetro, aflojar el tornillo (E) y sujetar el automatismo en la guía opuesta a la escala de lectura. La posición del punto de lectura del flotador respecto al punto de conmutación del PT-AMR puede variar de un tipo de flotador a otro. Con el flotador en una posición estable, deslizar el automatismo por la guía hasta que el reed conmute. Marcar la posición de lectura del flotador en el PT-AMR y después situar esta marca a la altura requerida sobre la escala. Apretar el tornillo de sujeción (E).

Si hay que cambiar el automatismo de un PT-AMR NC a un PT-AMR NA o vice-versa, primero quitar el conector hembra (B) y la junta (C). Después sacar los 4 tornillos que sujetan el conector macho (D), retirar el conector, girarlo 180° y volver a montar el conjunto con cuidado, para que las juntas queden correctamente posicionadas y así mantener el nivel de protección.

MANTENIMIENTO

No se requiere ningún mantenimiento en especial.

CARACTERÍSTICAS TÉCNICAS

Conector norma DIN 43650 A

Características eléctricas de los contactos:

Potencia Máxima Conmutable	:	12 VA
Tensión Máxima Conmutable	:	250 VAC
Intensidad Máxima Conmutable	:	0.5 A

Condiciones de Trabajo:

Nivel de Protección	:	IP65
Rango de temperatura ambiente:	:	-20 °C to +80 °C

Conforme a la Directiva de baja tensión 73/23/CEE



GARANTÍA

Tecfluid S.A. GARANTIZA TODOS SUS PRODUCTOS POR UN PERÍODO DE 24 MESES desde su venta, contra cualquier defecto de materiales, fabricación y funcionamiento.

Quedan excluidas de esta garantía las averías que pueden atribuirse al uso indebido o aplicación diferente a la especificada en el pedido, manipulación por personal no autorizado por Tecfluid S.A., manejo inadecuado y malos tratos.

La obligación asumida por esta garantía se limita a la sustitución o reparación de las partes en las cuales se observen defectos que no hayan sido causados por uso indebido.

Esta garantía se limita a la reparación del equipo con exclusión de responsabilidad por cualquier otro daño.

Cualquier envío de material a nuestras instalaciones o a un distribuidor debe ser previamente autorizado.

Los productos enviados a nuestras instalaciones deberán estar debidamente embalados, limpios y completamente exentos de materias líquidas, grasas o sustancias nocivas, no aceptándose ninguna responsabilidad por posibles daños producidos durante el transporte. El equipo a reparar se deberá acompañar con una nota indicando el defecto observado, nombre, dirección y número de teléfono del usuario.

TECFLUID S.A.
Narcís Monturiol, 33
E-08960 Sant Just Desvern
Tel. + 34 933 724 511 - Fax + 34 934 730 854
E-mail: tecfluid@tecfluid.com
Internet: www.tecfluid.com
