

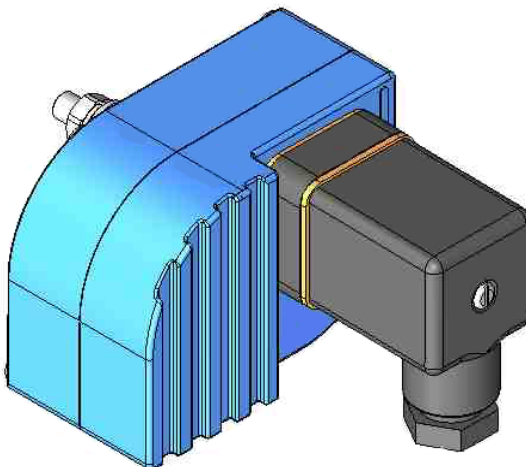

Manual de Instrucciones



DATOS TÉCNICOS

- Material: Caja de aleación de aluminio
- Temperatura ambiente: -25 a 80 °C
- Índice de protección: IP65
- Conector DIN 43650-A, prensaestopas PG9
- Conforme a las Directivas EMC 89/336/CEE y ATEX 94/9/CE



FUNCIONAMIENTO

Las variaciones de caudal desplazan el flotador dentro del tubo de medida. El flotador, al pasar por el punto donde está el detector de caudal 60-AMD..., actúa por acoplamiento magnético sobre la lámina del sensor inductivo, desplazándola de una posición de detección a otra.

Este estado se mantiene hasta que el flotador pasa en dirección contraria por el punto donde está el detector de caudal, desplazando de nuevo la lámina a su posición anterior.

DIMENSIONES

DN	A
15-20	90 mm
20-25	96 mm
40	111 mm
50	117 mm
65-80	130 mm

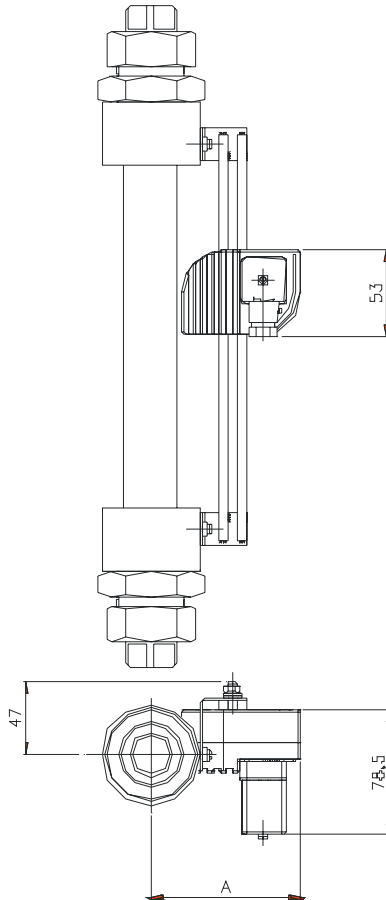

CONEXIÓN ELÉCTRICA

Para la instalación eléctrica se recomienda el empleo de manguera eléctrica múltiples con secciones de cables del orden de 0,25 o 0,5 mm² con el fin de facilitar la conexión. No deben emplearse cables sueltos ya que estos pueden afectar en la estanqueidad del prensaestopas.

Antes de empezar la instalación eléctrica debe asegurarse que el prensaestopas se ajuste a las mangueras a emplear para garantizar la estanqueidad del equipo.

Para la conexión, se debe pelar la cubierta de la manguera para liberar los cables interiores. Se recomienda estañar de las puntas de los cables para evitar hilos sueltos. Seguidamente, pasar las mangueras por el prensaestopas y atornillar los cables en las posiciones correspondientes. Por último, cerrar bien el prensaestopas de forma que se mantenga su índice de protección.

En el conector hembra (A):

- Borne 1: Negativo (Cable azul del sensor)
- Borne 2: Positivo (Cable marrón del sensor)
- Borne 3: NC
- Borne Tierra: Tierra

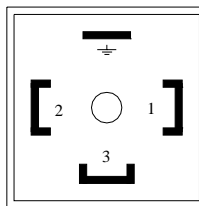

MONTAJE

Una vez realizada la conexión eléctrica y apretado el prensaestopas, unir en posición correcta el conector hembra (A) con la base macho (C), poniendo entre medio de ambas piezas la junta (B).

Para fijar el detector en el medidor de caudal, quitar las tuercas y arandelas (D), colocar el automatismo en la guía como muestra la figura de la página anterior, colocar las arandelas y tuercas, desplazar el automatismo a la altura adecuada y apretar las tuercas.

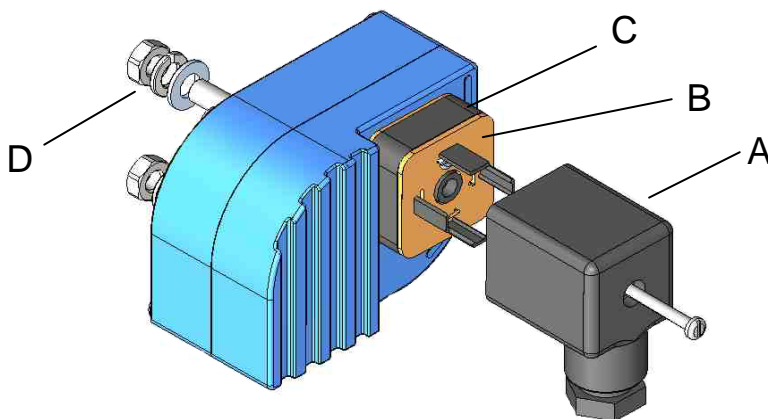

MANTENIMIENTO. Comprobación eléctrica del automatismo

- a) Comprobar que la tensión que llega a los terminales 1 y 2 es del orden de 7,5 V cuando la lámina está dentro de la ranura. Conectar un multímetro con su escala de mA en corriente continua, en serie con el terminal 2.
- b) Verificar que la corriente es menor que 1 mA cuando la lámina está dentro de la ranura y mayor que 3 mA cuando la lámina está fuera de la ranura.

Si no se dispone del amplificador NAMUR, se puede verificar la corriente aplicando el siguiente esquema:

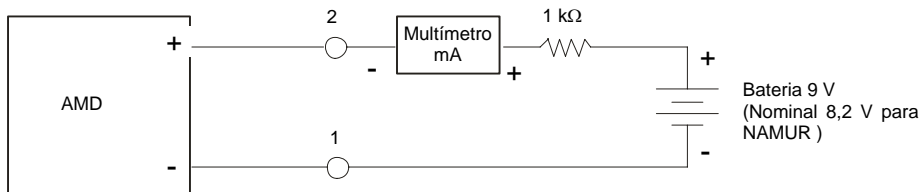

Si no se dispone del detector, se puede verificar el funcionamiento del amplificador aplicando el esquema de la página siguiente.

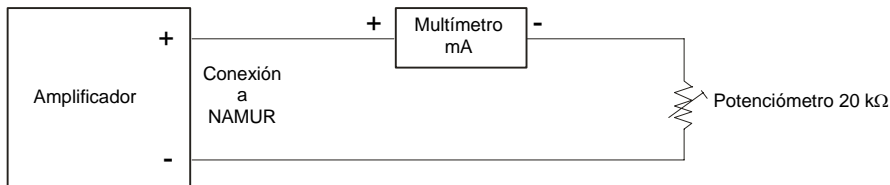

Con el potenciómetro se modifica la corriente del amplificador NAMUR. El punto de conmutación debe ser entre 1,2 mA y 2,1 mA. Es decir, con la corriente por debajo de 1,2 mA el relé de salida debe tener un estado y por encima de 2,1 mA el relé debe tener el otro estado.

CARACTERÍSTICAS TÉCNICAS

El AMD es un sensor NAMUR (DIN 19234) con las siguientes características nominales:

Tensión nominal	8,2 V
Resistencia interna de Alimentación	1 kΩ
Corriente con lámina dentro ranura	< 1 mA
Corriente con lámina fuera ranura	≥ 3 mA

Límites Tensión Alimentación	5 ... 25 VDC
Temperatura Ambiente	-25 ... +80 °C
Inductancia propia	160 μH
Capacidad propia	20 nF

Conforme a la Directiva EMC 89/336/CEE y ATEX 94/9/CE



GARANTÍA

Tecfluid S.A. GARANTIZA TODOS SUS PRODUCTOS POR UN PERÍODO DE 24 MESES desde su venta, contra cualquier defecto de materiales, fabricación y funcionamiento.

Quedan excluidas de esta garantía las averías que pueden atribuirse al uso indebido o aplicación diferente a la especificada en el pedido, manipulación por personal no autorizado por Tecfluid S.A., manejo inadecuado y malos tratos.

La obligación asumida por esta garantía se limita a la sustitución o reparación de las partes en las cuales se observen defectos que no hayan sido causados por uso indebido.

Esta garantía se limita a la reparación del equipo con exclusión de responsabilidad por cualquier otro daño.

Cualquier envío de material a nuestras instalaciones o a un distribuidor debe ser previamente autorizado.

Los productos enviados a nuestras instalaciones deberán estar debidamente embalados, limpios y completamente exentos de materias líquidas, grasas o sustancias nocivas, no aceptándose ninguna responsabilidad por posibles daños producidos durante el transporte. El equipo a reparar se deberá acompañar con una nota indicando el defecto observado, nombre, dirección y número de teléfono del usuario.

TECFLUID S.A.
 Narcís Monturiol, 33
 E-08960 Sant Just Desvern
 Tel. + 34 933 724 511 - Fax + 34 934 730 854
 E-mail: tecfluid@tecfluid.com
 Internet: www.tecfluid.com

Las características de los aparatos descritos en este documento, pueden ser modificados, sin previo aviso, si nuestras necesidades lo requieren.